



Mazda CX-5 2.2 HP AWD Revolution



CON LA NUOVA CX-5 LA MAZDA APPRODA NEL SEGMENTO DEI SUV CONTESO DA UNA CONCORRENZA PIÙ AGGUERRITA CHE MAI. NELLA PROVA SU STRADA IL DIESEL CON TURBOCOMPRESSORE A DUE STADI HA SBRIGLIATO I SUOI 175 CV E MOSTRATO PREGI - TANTI E DIFETTI - QUALCUNO - DI UNA FUORISTRADA CHIC.

Positivo

- Eccellente rapporto prezzo/prestazioni
- Nuovo diesel convincente sotto ogni aspetto
- Spazio a bordo per passeggeri, bagagli, oggetti
- Allestimento di serie da premium
- Doti da generalista
- Equipaggiamento di sicurezza completo

Negativo

- Posti davanti mediocri per tenuta laterale e seduta
- A medie velocità sterzo poco diretto e innaturale
- Visibilità posteriore ridotta
- Rumori di vento sul montante A
- Uso di plastica negli interni
- Handling poco fluido

Presentazione:

La nuova Mazda CX-5 conta fra i SUV più sportivi ed eleganti. La selleria in pelle, di serie nell'allestimento "Revolution" testato, conferisce agli interni un'aria ricercata unita ad una bella verve.

Abitacolo:

Nell'abitacolo stupiscono i materiali dall'aspetto pregiato e le finiture curate. Generoso lo spazio offerto sia ai passeggeri, davanti e dietro, sia al bagaglio. Sul divanetto posteriore si viaggia molto comodi. Quasi 500 litri il volume del bagagliaio a configurazione normale, ampliabile a straordinari 1620 litri tramite alcune leve di rilascio a distanza che consentono di ribaltare lo schienale posteriore così da ottenere un piano di carico quasi senza scalini.

Comfort:

La taratura delle sospensioni offre un buon compromesso fra rigidità e confort. I sedili in pelle a regolazioni multiple sono comodi, benché la seduta sia alquanto corta e la tenuta laterale passabile. La dotazione di serie è molto generosa ed ampia, quasi di lusso, e non lascia nulla a desiderare. In sintesi la SUV firmata Mazda convince per l'ottima abitabilità, il comfort acustico e la modulabilità del baule, le doti da fuoristrada e il carico rimorchiabile di 2 tonnellate che ne fanno una tuttofare adatta anche ai percorsi medio-lunghi.



1



2



3



4

1 Interni pregiati con sedili in pelle (di serie) e rifiniture pulite.

2 Bagagliaio da 1620 litri e con piano di carico quasi orizzontale. Bastano due semplici gesti per ribaltare gli schienali.

3 Il passo allungato permette a due persone di stare perfettamente comode sul divanetto posteriore.

4 Diesel 2.2 l con tubocompressore a due stadi per prestazioni straordinarie, bassi consumi ed emissioni ridotte.

Prestazioni:

Il biturbo vanta il rapporto di compressione più basso fra i motori diesel (14:1) e convince su tutta la linea. Si rivela molto morbido, discreto e ricco di coppia, con salite di regime vivaci ed accelerate sportive. Temperamento questo valorizzato dal cambio a 6 marce, con escursioni corte, e dagli innesti precisi. Contenuti i consumi. Per le emissioni vedi qui sotto.

Caratteristiche di marcia:

Ragguardevoli le performance in pista della CX-5, che però non ama troppo le curve. Ad andatura brillante tende a sottosterzare, tendenza questa bilanciata dalla trasmissione automatica sull'asse posteriore che la stabilizza anche sui tratti più sinuosi. A velocità media lo sterzo manca un po' di feeling e risposta.

Sicurezza:

La dotazione di sicurezza è completa e di alto livello. Tre i sistemi di assistenza montati di serie, tutti impeccabili: controllo angolo morto, antibandamento corsia di marcia, frenata d'emergenza nella guida cittadina. Eccellenti valori in frenata, con uno spazio d'arresto (da 100 a 0 km/h) di 37.8 metri.

Particolarità:

La CX-5 dichiara di soddisfare le norme antinquinamento più rigorose, grazie alla tecnologia diesel d'avanguardia su scala mondiale. Le misurazioni dei gas di scarico effettuate nei laboratori Audi non solo confermano quanto promesso nei prospetti, mostrano anche dei margini considerevoli sui valori limiti EURO 6.

SCHEDA TECNICA

Motore:

Cilindrata	2191 ccm
Cilindri	4
Valvole per cilindro	4
Sovralimentazione	si
Potenza massima	0 kW
Coppia massima	420/2000 Nm/rpm

Trasmissione:

Cambio	m6
Trazione	4x4

Carrozzeria:

Forma carrozzeria	SUV
Peso vuoto fabbrica	1606 kg
Carico di traino max.	2000 kg
Bagagliaio min.	463 litri
Bagagliaio max.	1620 Liter

Garanzie:

Garanzia di fabbrica	3 anni/100'000km
Garanzia mobilità	3 anni
Garanzia antiruggine	12 anni (condiz.)

Prezzi:

Prezzo base	45'700.- CHF
Prezzo auto provata	48'536.- CHF

Accessori (lista non esaustiva):

- Tetto scorrevole in vetro
- Vernice metallizzata
- Navigatore con tecnologia TomTom
- Illuminazione baule a LED

Pneumatici montati	225/55R19 Toyo Proxes
Dimensione minima	225/65R17

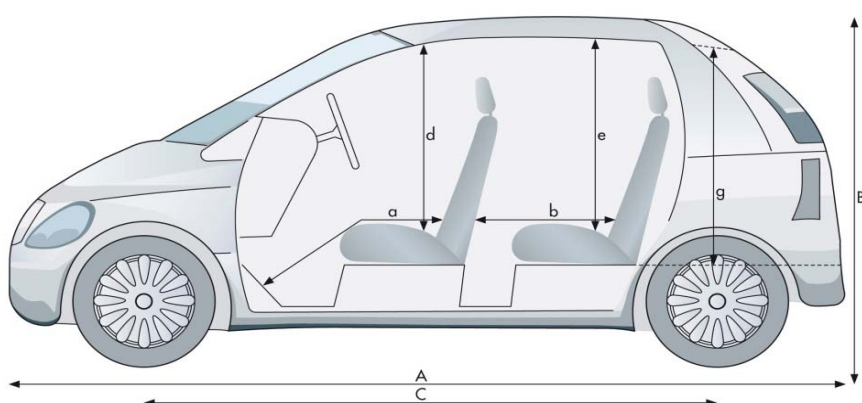

a da / a 88 cm/111 cm

b da / a 64 cm/90 cm

d 105 cm

e 101 cm

g 88 cm

A 454 cm

B 171 cm

C 270 cm

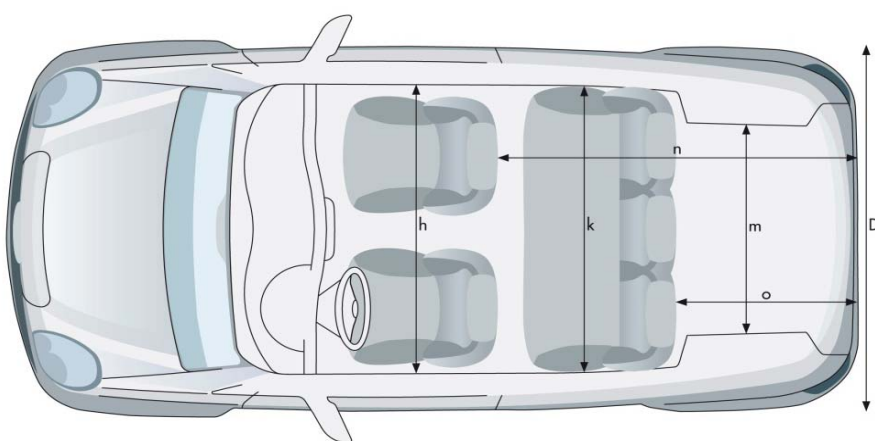

h 151 cm

k 151 cm

m 105 cm

n 177 cm

o 89 cm

D 184 cm

VALORI DEI TEST

Potenza del motore

Misurazione TCS	kW
Scarto su dati fabbrica	+0.0 kW

Divergenza tachimetro

A 60 km/h	km/h indicati
A 80 km/h	km/h indicati
A 100 km/h	km/h indicati
A 120 km/h	km/h indicati

Peso

Auto provata a vuoto	1725 kg
Scarto su dati fabbrica	+119 kg
Carico utile auto provata	380 kg

Accelerazione 0 - 100 km/h

Dati fabbrica	8.8 s
Misurazione TCS	8.6 s

Elasticità (4a)

60 - 100 km/h	5.9 s
80 - 120 km/h	6.6 s

Divergenza contachilometri

Indicazione veicolo	20'000 m
Valore misurato	20270 m
1000 m effettivi sono	987 m tachim.

Spazio di frenata

(Media di 10 frenate a fondo con 100 km/h)	
Spazio di frenata	37.9 m
Decelerazione media	10.2 m/s ²

Diametro di sterzata

(tra muri)	
Sterzata a sinistra	11.7 m
Sterzata a destra	11.8 m

Insonorizzazione

A 60 km/h	58 dB(A)
A 80 km/h	62 dB(A)
A 100 km/h	65 dB(A)
A 120 km/h	68 dB(A)

Costi

Tariffa oraria secondo UFS	CHF 145.-
Assistenza gratuita	0 anni
	0 km

Tagliandi secondo il produttore

15000 km
12 mesi

Costi complessivi di manutenzione

(con 15'000 km/anno)	
fino a 180'000 km	CHF 5014.-

Costi d'esercizio

Con 10'000 km/anno	1.14 CHF/km
Con 15'000 km/anno	0.87 CHF/km
Con 30'000 km/anno	0.59 CHF/km

Ambiente

Consumo normalizzato (l/100km)			
	urbano	extraurbano	totale
Fabbrica	6	4.7	5.2
TCS	6.8	5.1	5.7

Consumo nel test	6.9 l/100 km
-------------------------	--------------

Emissioni CO₂

Dati fabbrica	136 g/km
Misurazione TCS	149 g/km
Valore medio CH	159 g/km
Etichetta energia	B

Visibilità circolare

Parcheggiare	anteriore	1.80 m
	posteriore	6.38 m
Visibilità	anteriore	3.63 m
	posteriore	13.10 m

VALUTAZIONE TCS

Equipaggiamento	★★★★★
Dotazione sicurezza	★★★★★
Costi dei servizi	★★★☆☆
Rumorosità interna	★★★★★
Visibilità circolare	★★★☆☆

Spazio di frenata	★★★★★
Consumo norm. fabbrica	★★★★☆
Consumo norm. test	★★★★☆
Consumo auto in prova	★★★★☆

TABELLA COMPARATIVA

	MAZDA	KIA	RENAULT	VW
	CX-5 2.2 HP Revolution 4x4	Sportage 2.0 CRDi Style 4x4	Koleos 2.0 dCi Exception 4x4	Tiguan 2.0 TDI Sport&Style 4x4
Prezzo (CHF)	45'700.–	42'750.–	48'800.–	46'550.–
Cilindrata (cm³)	2191	1995	1995	1968
Potenza (kW/CV)	129/175	135/184	127/173	125/170
Coppia massima (Nm/rpm)	420/2000	392/1800	360/2000	350/1750
Consumo complessivo 1999/100/EG (l/100km)	5.7 B(2)	6.1 C(2)	6.4(1) C(2)	6.0(1) C(2)
Rumore interno a 120 km/h (dBA)	68	70(5)	68(6)	69(7)
Costi d'esercizio (CHF/km) (3)	0.87	0.84	0.90	0.86
Valutazione costi dei servizi (4)	★★★★☆	★★★★☆	★★★★☆	★★★★☆
Test Touring (numero/anno)	17/2012	15/2011(5)	15/2008(6)	6/2008(7)

(1) valore indicato dall'importatore

(2) efficienza energetica indicata dall'importatore

(3) con 15'000 km/anno

(4) costi complessivi per 180'000 km con percorrenza annua di 15'000 km

(5) Kia Sportage 2.0 CRDi Aut.

(6) Renault Koleos 2.0 dCi Dynamique

(7) VW Tiguan 1.4 Tsi